

# PRRZEKRÓJ NORMALNY

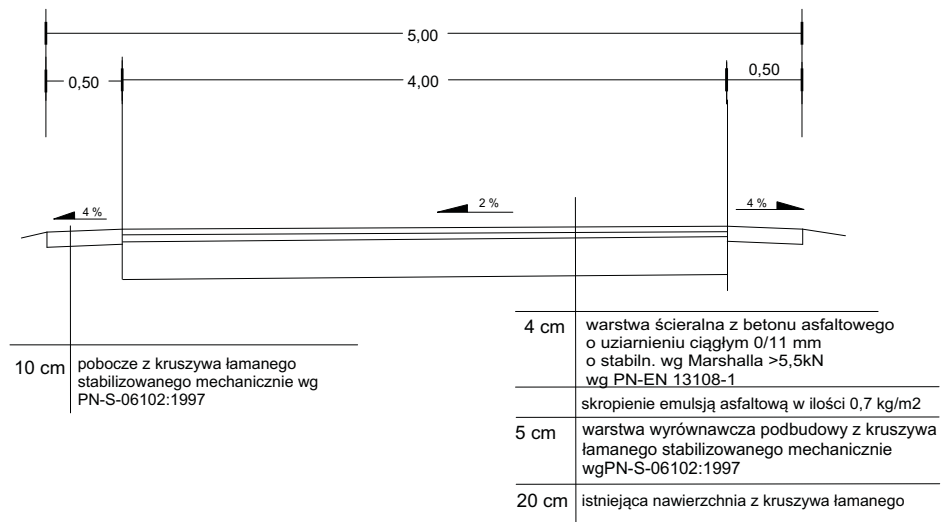

|               |  |                   |
|---------------|--|-------------------|
| Obiekt        | Przebudowa nawierzchni drogi gminnej dojazdowej w Zadowicach |                   |
| Temat rysunku | <b>Przekrój normalny</b>                                     | skala<br>1:50     |
| Inwestor      | Gmina Godziesze Wielkie                                      | branża<br>drogowa |
| Projektował   | mgr inż. Andrzej Leki  | data<br>06.2013   |
| Opracował     | inż. Wojciech Grygielski                                     | nr rys.           |
| Opracował     | inż. Szymon Szydłowski                                       | <b>4</b>          |